

Кана за разпенване r-4415

Инструкция за употреба



Важни предохранителни мерки

ПРОЧЕТЕТЕ ВСИЧКИ ИНСТРУКЦИИ, ПРЕДУПРЕЖДЕНИЯ И ПРЕДПАЗНИ МЕРКИ НАПЪЛНО И ВНИМАТЕЛНО ПРЕДИ УПОТРЕБА.

Запазете тези инструкции на лесно достъпно място за бъдеща употреба.

1. За да се предпазите от токов удар, не потапяйте кабела, щепсела или уреда във вода или каквато и да е течност.
2. Децата не трябва да използват уреда, освен ако не са по-големи от осем години и не са под надзор.
3. Изключвайте щепсела от контакта, когато не го използвате и преди почистване. Оставете да изстине, преди да сложите или свалите частите; и преди почистване на уреда.
4. Не работете с уреда без кана и не работете празен.
5. По време на работа капакът трябва да бъде поставен върху каната.
6. Не работете с уред с повреден кабел или щепсел, или след като уредът не функционира правилно или е бил повреден по някакъв начин.
7. Не позволявайте кабелът да виси над ръба на масата или плота или да докосва горещи повърхности.
8. **Внимание:** Този уред генерира топлина по време на употреба. Трябва да се вземат подходящи предпазни мерки, за да се предотврати рискът от изгаряне, пожар или други щети на хора или имущество.
9. Използването на аксесоари, които не са препоръчани от производителя на уреда, може да доведе до пожар, токов удар или нараняване.

Описание на уреда



Индикатори за нивото на млякото:

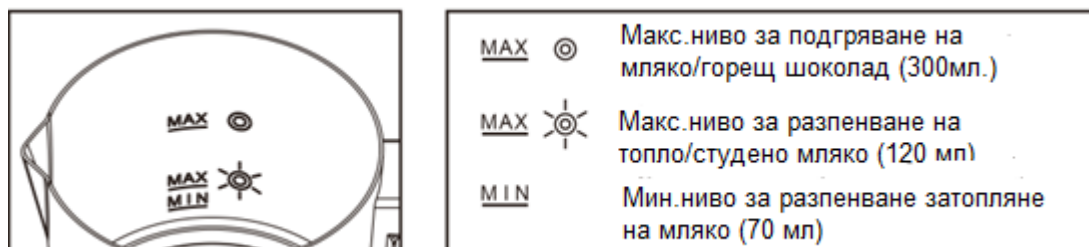

Забележка: Не превишавайте линията MAX - средният максимум вътре в каната.

Функционален бутон:

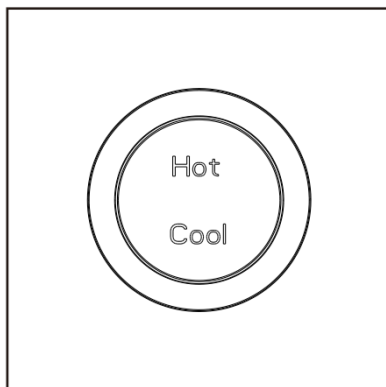

1. Натиснете веднъж. Червената светлина ще светне, за да покаже загряване и разпенване на млякото.
2. Натиснете два последователни пъти. Синята светлина ще светне, за да покаже разпенването на студено мляко без нагряване.

Бъркалка	Функция	Избор на функция	LED индикатор	Количество	Време	Температура
	Разпенване на горещо мляко	Веднъж	Горещо (Червен)	120ml	150s	50-65°C
	Разпенване на мляко без затопляне	Два пъти	Студено (син)	120ml	150s	
	Подгръване на мляко	Веднъж	Горещо (Червен)	300ml	150s	50-65°C
	Приготвяне на горещ шоколад	Веднъж	Горещо (Червен)	300ml	150s	50-65°C

Съвети:

1. Бутонът е сензорен, моля, натискайте бутона внимателно.
2. Този уред използва усъвършенствана техника за магнитно задвижване, за разлика от другите на пазара, така че ще има лек шум при работа.
3. Използвайте охладено пълномаслено мляко за най-добър резултат. Растителното мляко не се пени толкова добре, колкото кравето мляко, тъй като

съдържанието на протеин е по-ниско от кравето мляко, така че едва се пени.

4. За любителите на растително мляко препоръчваме безмлечно мляко в стил Barista, което би трябвало да помогне с млечната пяна за растително мляко. Резултатът от пяна не може да бъде гарантиран за друго растително мляко, което не е в стил бариста.

5. Млякото се загрява до приблизително 50-65°C при нагряване на млякото. Това е оптималната температура, тъй като гарантира, че вкусът на кафето не се нарушава. Прегряването ще унищожи хранителните вещества в млякото.

6. Не пълнете мляко, което надвишава съответния индикатор за ниво вътре в каната. Ще прелее.

7. Ключов фактор за постигане на добра пяна е използването на прясно и студено мляко. Млякото трябва да е много студено. Използвайте мляко, което е взето директно от хладилника, и започнете да разпенвате веднага.

Начин на употреба:

Разпенване на мляко & Подгряване:

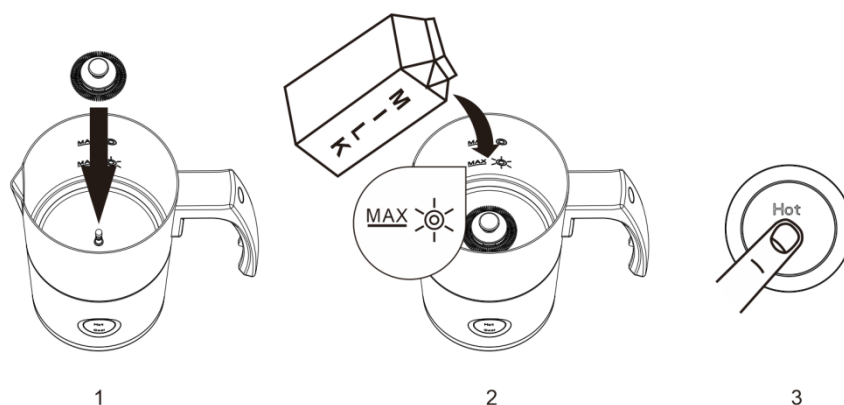

1. Поставете бъркалката с пружината вътре в каната.

2. Изсипете млякото в каната: MAX 120ml.

Забележка: Не превишавайте линията MAX - средният максимум вътре в каната.

3. Натиснете бутона веднъж, след което червеният индикатор ще светне, за да покаже, че уредът работи. Прибл. 150 секунди устройството се изключва автоматично. Лампичката ще мига 10 секунди, за да покаже, че работата е свършена, и след това ще изгасне. Процесът може да бъде прекъснат по всяко време с докосване на бутона.

4. След като приключите, извадете щепсела от контакта.

Разпенване на студено мляко:

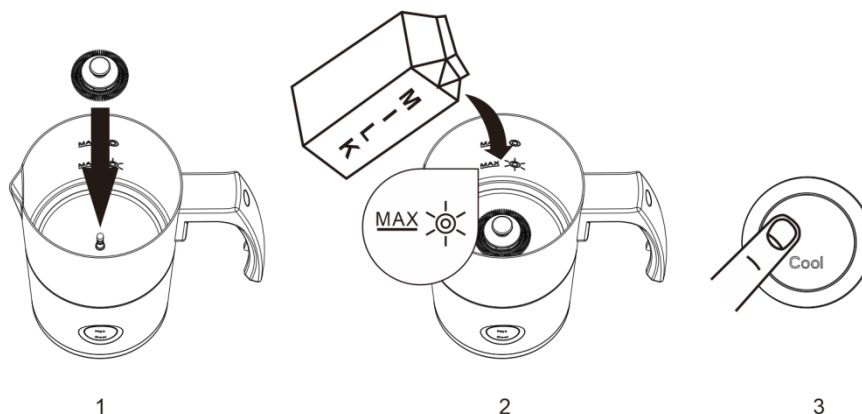

1. 1. Поставете бъркалката с пружината вътре в каната.

2. 2. Изсипете млякото в каната: MAX 120ml..

Забележка: Не превишавайте линията MAX - средният максимум вътре в каната.

3. Натиснете два пъти подред, след което синята индикаторна светлина ще светне, за да покаже, че уредът работи. Прибл. 150 секунди устройството се изключва автоматично. Лампичката ще мига 10 секунди, за да покаже, че работата е свършена, и след това ще изгасне. Процесът може да бъде прекъснат по всяко време с докосване на бутона.

4. След като приключите, извадете щепсела от контакта.

Подгряване на мляко:

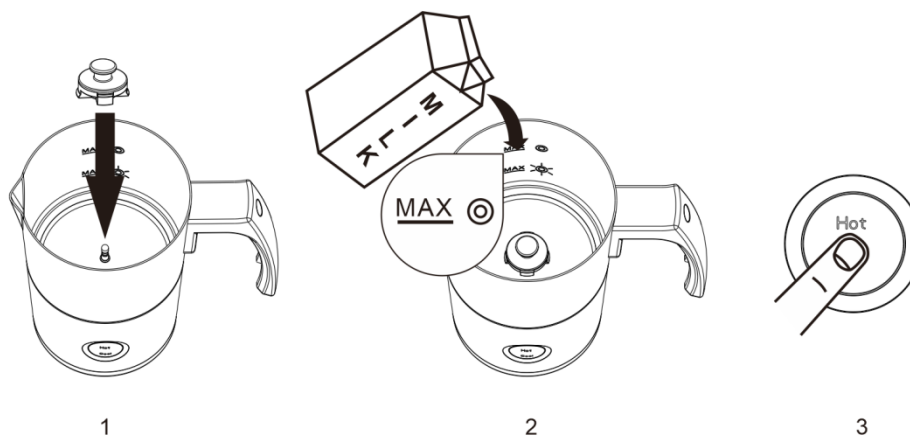

1. Поставете бъркалката без пружината вътре в каната.

2. Изсипете млякото в каната: МАХ количество: 300ml.

Забележка: Не превишавайте линията МАХ - средният максимум вътре в каната.

3. Натиснете бутона веднъж, след което червеният индикатор ще светне, за да покаже, че уредът работи. Прибл. 150 секунди устройството се изключва автоматично. Лампичката ще мига 10 секунди, за да покаже, че работата е свършена, и след това ще изгасне. Процесът може да бъде прекъснат по всяко време с докосване на бутона.

4. След като приключите, извадете щепсела от контакта.

Почистване:



Забележка:

1. Извадете щепсела от контакта и оставете уреда да се охлади след всяка употреба.
2. Винаги изваждайте каната от захранващата основа преди почистване.
3. Захранващата основа с кабел не може да се почиства в съдомиялна машина. Почиствайте го само с мека кърпа.
4. Уредът не е подходящ за миене в съдомиялна машина. Не изплаквайте дъното във вода.

Важно:

Никога не използвайте остри почистващи препарати, метални предмети или твърда найлонова или метална четка за почистване. Абразивният почистващ препарат ще надраска незалепащите вътрешни повърхности.

1. Каната: почистете веднага след всяка употреба. Измийте и почистете стените с топла, сапунена вода и неабразивна кърпа.
2. Капак: отделете силиконовия пръстен от капака, преди да измиете/изплакнете двете части с вода. Сглобете отново пръстена в капака преди повторна употреба или съхранение.
3. Бъркалка: извадете бъркалките от каната. Измийте с топла вода. Изсушете и съхранявайте на сигурно място. Недостъпно за малки деца. Не използвайте съдомиялната машина.

	Съдомиялна	Течаща вода
		
Капак	√	√
Уплътнителен пръстен от вътрешната страна на капака	√	√
Бъркалка 1/Бъркалка 2	×	√
Кана	×	√
Захранваща основа	×	×



ВАЖНА ИНФОРМАЦИЯ ЗА ПРАВИЛНОТО ИЗХВЪРЛЯНЕ НА ПРОДУКТА В СЪОТВЕТСТВИЕ С ДИРЕКТИВА 2002/96/ЕО НА ЕО.

Накрая на жизнения му цикъл този продукт не трябва да се изхвърля като битов отпадък.

Трябва да бъде занесен в определения от властите център за разделно събиране на отпадъци или при посредник, осигуряващ тази услуга.

Разделното изхвърляне на домашни уреди предотвратява възможните негативни последствия за околната среда и здравето, произтичащи от неправилното изхвърляне и позволява да бъдат отделени съставлящите го материали като така значително се спестяват енергия и ресурси. За да напомня за необходимостта домашните уреди да се изхвърлят отделно, продуктът е маркиран със задраскан контейнер на колела.