

Air Fryer

Модел: R-2832

Инструкция за употреба



Моля, прочетете внимателно това ръководство преди да използвате уреда и го запазете за бъдещи справки.

Запазете унструкциите за бъдещи справки

Важни предохранителни мерки

Когато използвате електрически уреди, винаги трябва да се спазват основните предпазни мерки, включително следното:

1. Прочетете инструкциите.
2. Не докосвайте горещите повърхности.
3. За да се предпазите от токов удар, не потапяйте кабела, щепселите или основата във вода или друга течност.
4. Внимание: Този електрически уред има функция за отопление. Повърхностите, също различни от функционалните повърхности, могат да развият високи температури. Тъй като температурите се възприемат различно от различните хора, това оборудване трябва да се използва ВНИМАНИЕ. Оборудването трябва да се докосва само до предвидените дръжки и захващащи повърхности и да се използва топлинна защита като ръкавици или подобни. Повърхностите, различни от предвидените за захващане, трябва да получат достатъчно време да се охладят, преди да бъдат докоснати.
5. Изключвайте щепсела от контакта, когато не го използвате и преди почистване. Оставете да изстине, преди да сложите или свалите частите.
6. Ако захранващият кабел е повреден, той трябва да бъде заменен от производителя, неговия сервизен агент или лица с подобна квалификация, за да се избегне опасност.
7. Използването на аксесоари, които не са препоръчани от производителя на уреда, може да причини наранявания.
8. Не използвайте на открито.
9. Не позволявайте кабелът да виси над ръба на масата или плота или да докосва горещи повърхности.
10. Не поставяйте върху или близо до гореща газова или електрическа горелка, или в загрята фурна.
11. Трябва да бъдете изключително внимателни, когато премествате уред, съдържащ горещо масло или други горещи течности.
12. Винаги първо свързвайте щепсела към уреда, а след това включете кабела в контакта. За да изключите връзката, завъртете всички контроли в положение "изключено", след което извадете щепсела от контакта.
13. Не използвайте уреда за употреба, различна от предвидената.
14. Този уред може да се използва от деца на възраст над 8 години и лица с намалени физически, сетивни или умствени способности или с липса на опит и знания, ако те са били под наблюдение или инструктирани относно използването на уреда по безопасен начин и разбират опасностите участващи. Децата не трябва да играят с уреда. Почистването и поддръжката на потребителя не трябва да се извършват от деца, освен ако не са на възраст от 8 години и не се наблюдават.
15. Съхранявайте уреда и неговия кабел далеч от деца под 8 години.
16. Уредите не са предназначени да се управляват с външен таймер или отделна система за дистанционно управление.

Този уред не е предназначен да се използва в домакинството и подобни приложения като напр:

- кухни за персонала в магазини, офиси и други;
- ферми;
- от клиенти в хотели, мотели и други;
- настаняване на база нощувка със закуска.

Характеристики

Всичко това вече фритюрник с горещ въздух осигурява лесен и здравословен начин за приготвяне на любимите ви съставки. Използвайки бърза циркулация на горещ въздух и горна скара, той е в състояние да приготви множество ястия. Най-хубавото е, че фритюрникът с горещ въздух загрява храната във всички посоки и повечето от съставките не се нуждаят от масло.

Описание на уреда (Фиг.1)

- | | | |
|-----------------------|---------------------|----------------------------------|
| 1. Капак | 2. Горна решетка | 3. Долна решетка |
| 4. Основа | 5. Дръжка | 6. Ринг за декорация на дръжката |
| 7. Покритие на дръжка | 8. Панел на кошница | 9. Механизъм на кошница |
| 10. Контролен панел | 11. Съд | 12. Изход за въздух |
| 13. Захранващ кабел | | |

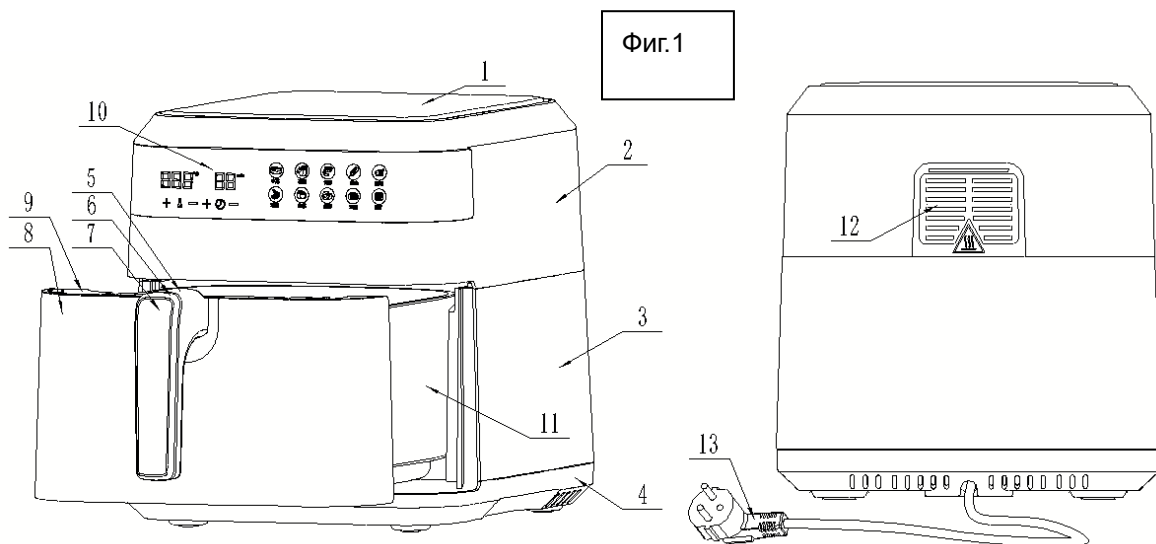

Фиг.2



Фиг.3

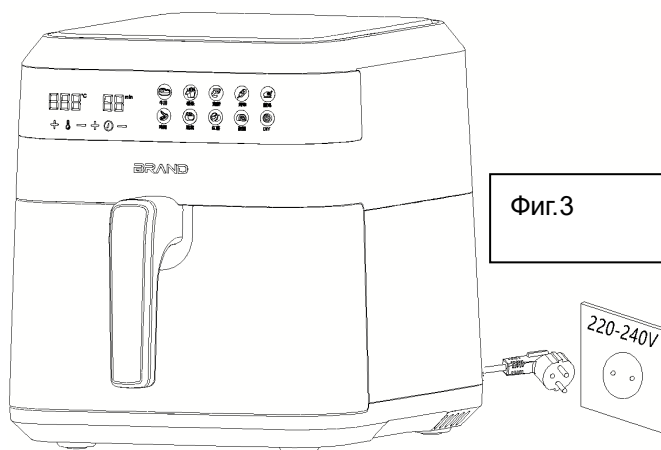

Фиг.5

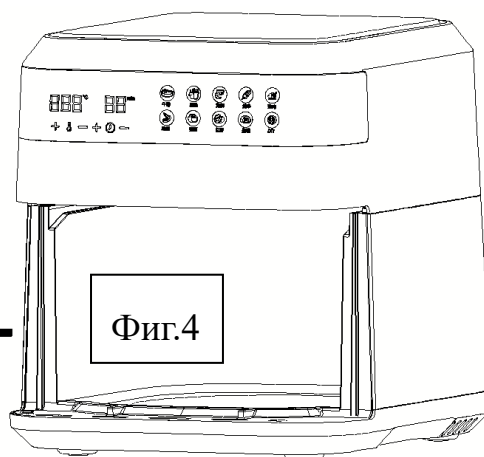
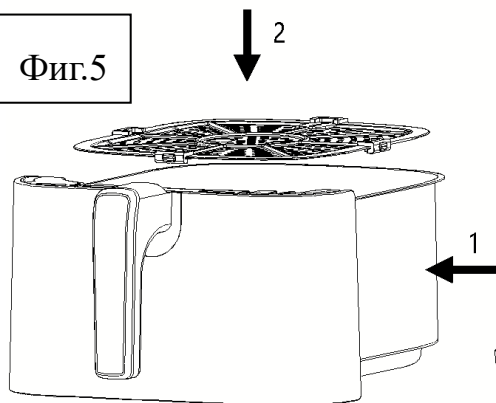

Фиг.6

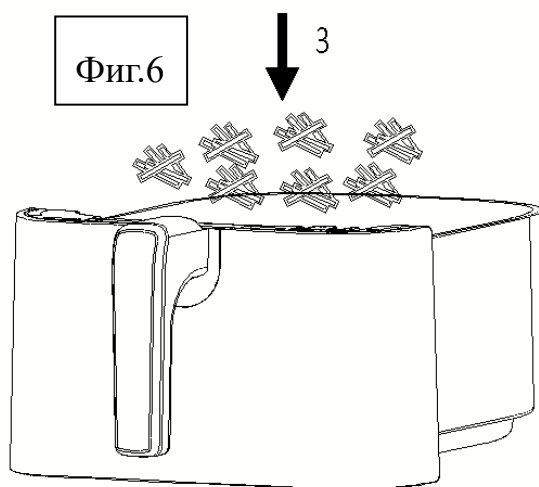

Фиг.7

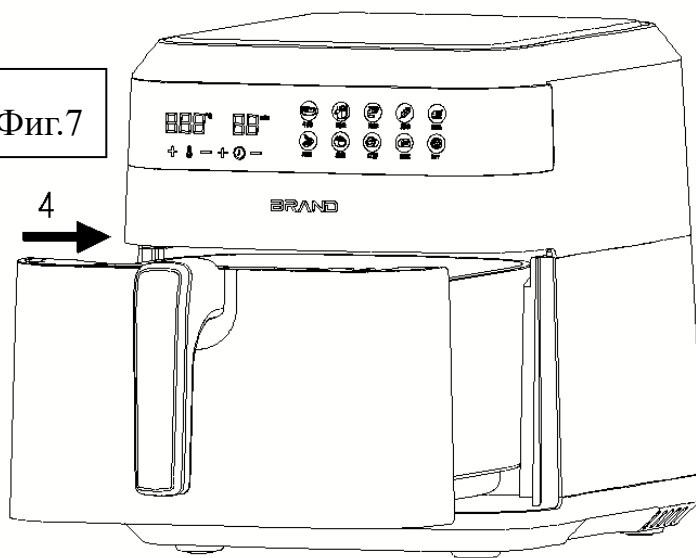

Важно

Опасно

- Този уред може да се използва от деца на възраст над 8 години и лица с намалени физически, сетивни или умствени способности или с липса на опит и знания, ако са били под наблюдение или инструктирани относно използването на уреда по безопасен начин и разбират опасностите участващи. Децата не трябва да играят с уреда. Почистването и поддръжката на потребителя не трябва да се извършват от деца, освен ако не са на възраст над 8 години и не се наблюдават.
- Съхранявайте уреда и неговия кабел далеч от деца под 8 години.
- Никога не потапяйте корпуса, който съдържа електрически компоненти и нагревателни елементи, във вода, нито го изплаквайте под чешмата.
- Не позволявайте вода или друга течност да навлиза в уреда, за да предотвратите токов удар.
- Винаги поставяйте съставките за пържене в кошницата, за да предотвратите контакта ѝ с нагревателните елементи.
- Не покривайте входа за въздух и външните отвори за въздух, докато уредът работи.
- Не пълнете съда с масло, тъй като това може да причини пожар.
- Никога не докосвайте вътрешността на уреда, докато работи.
- Температурата на достъпните повърхности може да е висока, когато уредът работи.

Внимание

- Проверете дали напрежението, посочено на уреда, отговаря на напрежението на местната мрежа.
- Не използвайте уреда, ако има повреда на щепсела, захранващия кабел или други части.
- Не отивайте при неупълномощено лице, за да смени или поправи повреден главен кабел.
- Дръжте захранващия кабел далеч от горещи повърхности.
- Не включвайте уреда и не работете с контролния панел с мокри ръце.
- Не поставяйте уреда до стена или срещу други уреди. Оставете поне 10 см свободно пространство отзад и отстрани и 10 см свободно пространство над уреда.
- Не поставяйте нищо върху уреда.
- Не използвайте уреда за други цели освен описани в това ръководство.
- Не оставяйте уреда да работи без надзор.
- По време на пържене с горещ въздух гореща пара се отделя през отворите за изход на въздуха, дръжте ръцете и лицето си на безопасно разстояние от парата и от отворите за изход на въздух. Също така внимавайте с гореща пара и въздух, когато изваждате тенджерата от уреда.
- Всички достъпни повърхности могат да се нагорещат по време на употреба (Фиг.2).
- Незабавно изключете уреда от контакта, ако видите тъмен дим да излиза от уреда. Изчакайте отделянето на дим да спре, преди да извадите тенджерата от уреда.

Внимание

- Уверете се, че уредът е поставен върху хоризонтална, равна и стабилна повърхност.
- Този уред е предназначен само за домашна употреба. Може да не е подходящ за безопасно използване в среди като кухни за персонал, ферми, мотели и други нежилищни среди. Нито е предназначен да се използва от клиенти в хотели, мотели, легла със закуска и други жилищни среди.
- Ако уредът се използва неправилно или за професионални или полупрофесионални цели или не се използва съгласно инструкциите, гаранцията става невалидна и можем да откажем всякаква отговорност за причинени щети.
- Винаги изключвайте уреда, докато не го използвате.
- Уредът се нуждае от около 30 минути, за да се охлади за безопасно боравене или почистване.

Преди първа употреба

1. Премахнете всички опаковки.
2. Отстранете всички стикери или етикети от уреда.
3. Почистете добре решетката и съда с гореща вода, малко препарат за миене и неабразивна гъба.
4. Избършете вътрешната и външната част на уреда с влажна кърпа.

Това е фритюрник, който работи на горещ въздух. Не пълнете съда директно с олио или мазнина за пържене.

Забележка: Когато фритюрникът ви се нагрива за първи път, той може да отделя лек дим или миризма. Това е нормално за много отоплителни уреди. Това не

засяга безопасността на вашия уред.

Подготовка за употреба

- 1 Поставете уреда върху стабилна, хоризонтална и равна повърхност.
Не поставяйте уреда върху неустойчива на топлина повърхност.
- 2 Поставете решетката в съда (Фиг.5).
Не пълнете съда с олио или друга течност.
Не поставяйте нищо върху уреда, въздушният поток ще бъде нарушен и ще повлияе на резултата от пържене с горещ въздух.

Начин на употреба

Могат да се приготвят различни видове продукти.

Готвене с горещ въздух

1. Включете в контакта.
 2. Внимателно издърпайте съда от фритюрника. (Фиг.4)
 3. Поставете продуктите на решетката. (Фиг.6)
 4. Плъзнете съда обратно във фритюрника. (Фиг.7)
- Имайте предвид внимателното подравняване с водачите в тялото на фритюрника.
Никога не използвайте съда без решетката в нея.

Внимание: Не докосвайте тенджерата по време и известно време след употреба, тъй като става много гореща. Дръжте съда само за дръжката.

5. Определете необходимото време за приготвяне на съставките (вижте раздел „Настройки“).
6. Някои съставки изискват разклащане по средата на времето за приготвяне (вижте раздел „Настройки“). За да разклатите съставките, издърпайте съда от уреда за дръжката и го разклатете. След това плъзнете съда обратно във фритюрника.
Съвет: Ако настроите таймера на половината от времето за приготвяне, ще чуете звук от таймера, когато трябва да разклатите съставките. Това обаче означава, че трябва да настроите отново таймера на оставащото време за подготовка след разклащане.
7. Когато чуете звука от таймера, зададеното време за подготовка е изтекло. Издърпайте съда от уреда.
Забележка: Можете също да изключите уреда ръчно. За да направите това, задайте времето на 1.
Съвет: Можете да регулирате температурата или времето според вашия вкус по време на употреба. Вашите настройки ще се запазят за около 10 минути, след като извадите съда от уреда.
8. Проверете дали продуктите са готови
Ако съставките все още не са готови, просто плъзнете съда обратно в уреда и настройте таймера на няколко допълнителни минути.
9. За да извадите продуктите (напр. пържени картофи), издърпайте съда от фритюрника с горещ въздух и го поставете върху решетка.

Не обръщайте кошницата с главата надолу, тъй като излишното масло, което се е събрало на дъното на съда, ще изтече върху съставките. Съдът и съставките са горещи. В зависимост от вида на съставките във фритюрника, парата може да излезе от съда.

10. Използвайте щипки или прибори, за да прехвърлите храната в чиния.
11. Когато една партида съставки е готова, фритюрникът е готов незабавно за приготвяне на друга партида.

Описание на контролния панел

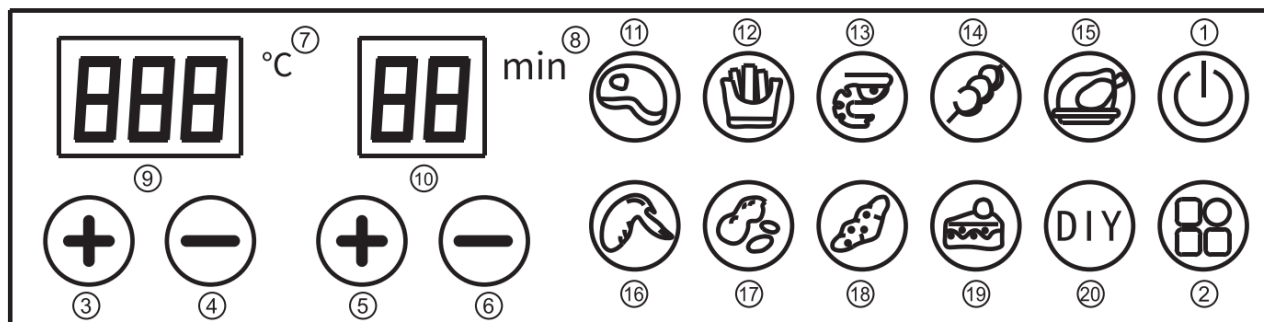

Функционални бутони:



Бутон 1  –Захранване

След като решетката и съда са правилно поставени в уреда индикаторът за захранване ще светне. Изборът на бутона за захранване за 0,5 секунди ще направи температурата по подразбиране на уреда 200°C, докато времето за готвене ще бъде настроено на 15 минути. Натискане на бутона, процесът на готвене ще започне втори път. Натискане на бутона за захранване за 2 секунди, за да затворите цялото устройство по време на готвене, синхронно спиране на двигателя.

Note: По време на готвене можете да докоснете бутоните, за да контролирате паузата и началото на готвенето.

Бутон 2  –Програми за готвене

Натиснете бутона  Бутонът позволява да превъртате през 9-те програми. След като бъде избрана, функцията за предварително определено време и температура на готвене започва.

Бутон 3  & Бутон 4  –Регулиране на температурата

Бутоните позволяват да увеличавате или намалявате температурата на готвене с 5°C с всяко натискане. Задържането на бутона натиснат бързо ще промени температурата. Диапазон за контрол на температурата: 80°C—200°C.

Бутон 5  & Бутон 6  –Настройка на таймера

Бутоните позволяват да добавяте или намалявате времето за готвене с една минута.

Задържането на клавиша натиснат бързо ще промени времето. Диапазон на контрол на температурата: 1мин-60мин.

Светлинен индикатор “7” Индикатор за температура

Светлинен индикатор “8” Индикатор на таймер

Светлинен индикатор “9” Показва температурата

Светлинен индикатор “10” Показва таймера

Светлинен индикатор “11-19” Индикатор за избрана програма

Светлинен индикатор “20” Индикатор за персонализирана програма 

Когато изберете персонализирана програма, времето и температурата могат да се регулират според вашите собствени нужди и да имат функция за памет. Когато следващия път започнете да влизате в персонализираната програма, не е необходимо да нулирате времето и температурата.

Настройки

Тази таблица по-долу ще ви помогне да изберете основните настройки за съставките.

Забележка: Имайте предвид, че тези настройки са индикации. Тъй като съставките се различават по произход, размер, форма, както и марка, не можем да гарантираме най-добрата настройка за вашите съставки, но можете ръчно да зададете температурата и времето, за да постигнете най-доброто готвене.

Тъй като технологията Rapid Air моментално загрява въздуха в уреда, издърпайте съда за кратко от уреда по време на готвене, което почти не нарушава процеса.

Съвети:

- По-малките съставки обикновено изискват малко по-кратко време за приготвяне от по-големите съставки.
- По-голямото количество съставки изисква само малко по-дълго време за приготвяне,.
- Разклащането на по-малки съставки по средата на времето за приготвяне оптимизира резултата и може да помогне за предотвратяване на неравномерно пържени съставки.
- Добавете малко масло към пресните картофи за хрупкав резултат. Запържете съставките си във фритюрника в рамките на няколко минути след като сте добавили олиото.
- Не приготвяйте изключително мазни съставки като колбаси във фритюрника.
- Снакс, които могат да се приготвят във фурна, могат да се приготвят и във фритюрника.
- Оптималното количество за приготвяне на хрупкави картопки е 500 грама.
- Използвайте предварително приготвено тесто, за да пригответе пълни закуски бързо и лесно. Предварително приготвеното тесто също изисква по-кратко време за приготвяне от домашно приготвеното тесто.
Поставете форма за печене или съд за фурна в, ако искате да изпечете торта или киш или ако искате да изпържите крехки съставки или пълнени съставки.
- Можете също да използвате фритюрника, за да претоплите съставките. За да загреете отново съставките, задайте температурата на 150°C за до 10 минути.

	Пържола	Пържени картофи	Морски дарове	Шишчета	Пиле	Пилешки крилца	Риба	Сладък картоф	Кекс	DIY
Зададена температура	200°C	200°C	200°C	160°C	200°C	180°C	180°C	200°C	150°C	160°C
Зададено време	20	22	10	15	60	20	10	30	25	20
Регулиране /Min	1-60min	1-60min	1-60min	1-60min	1-60min	1-60min	1-60min	1-60min	1-60min	1-60min
Регулиране /°C	80-200	80-200	80-200	80-200	80-200	80-200	80-200	80-200	80-200	80-200

-- За някои храни, като пържени картофи, по-добре разклатете съда по средата на програмата, за да готвите по-добре.

Забележка: Добавете 3 минути към времето за приготвяне, когато започнете да пържите, докато фритюрникът е все още студен.

Почистване

Почиствайте уреда след всяка употреба.

Не използвайте метални кухненски прибори или абразивни почистващи материали за почистването им, тъй като това може да повреди незалепащото покритие.

1. Извадете щепсела от контакта и оставете уреда да изстине.

Забележка: Извадете съда, за да оставите фритюрника да изстине по-бързо.

2. Избършете външната страна на уреда с влажна кърпа.

3. Почистете съда и кошницата с гореща вода, малко препарат и неабразивна гъба.

Можете да използвате течност за обезмасляване, за да премахнете всички останали замърсявания.

Съвет: Ако по решетката или дъното на съда е залепнала мръсотия, напълнете съда с гореща вода с малко препарат. Поставете решетката в съда и оставете да се наакиснат за около 10 минути.

4. Почистете вътрешността на уреда с гореща вода и неабразивна гъба.

5. Почистете нагревателния елемент с четка, за да премахнете всички остатъци от храна.

Съхранение

1 Изключете уреда и го оставете да се охладни.

2 Уверете се, че всички части са чисти и сухи.

Отстраняване на неизправности

Проблем	Възможни причини	Решения
Фритюрникът не работи.	Уредът не е включен	Поставете щепсела в заземен стенов контакт.
	Не е настроен таймера	Настройте ключа на таймера на необходимото време за подготовка, за да включите уреда.
Съставките, пържени с фритюрника, не са готови.	Количеството съставки в кошницата е твърде голямо.	Поставете по-малки партиди съставки в кошницата. По-малките партиди се пържат по-равномерно.
	Настроената температура е твърде ниска	Задайте температурата на желаната настройка (вижте раздел „Настройки“0
	Времето за приготвяне е твърде кратко	Настройте таймера на необходимото време за подготовка (вижте раздел „Настройки“).
Съставките се пържат неравномерно във фритюрника.	Някои видове съставки трябва да се разклатят по средата на времето за приготвяне.	Съставките, които лежат една върху или една върху друга (например пържени картофи), трябва да се разклатят по средата на времето за приготвяне. Вижте раздел „Настройки“ в глава „Използване на уреда“.
Пърженият снакс не е хрупкав	Използвали сте вид закуски, предназначени за приготвяне в традиционен фритюрник.	Използвайте закуски във фурната или леко намажете с олио закуските за по-хрупкав резултат.
Не мога да плъзгам съда в уреда правилно.	В съда има твърде много съставки.	Не пълнете съда извън индикацията MAX.
	Решетката не е поставена правилно	Натиснете решетката надолу в съда.
От уреда излиза бял дим.	Пригответе мазни съставки.	Когато пържите мазни съставки във фритюрника, голямо количество масло ще изтече в съда. Маслото произвежда бял дим и съда може да се нагрее повече от обикновено. Това не се отразява на уреда или на резултата.
	Съдът все още съдържа остатъци от мазнина от предишна употреба.	Бял дим се причинява от нагриване на мазнина в съда. Уверете се, че почиствате правилно съда след всяка употреба.
Пресните пържени картофи се пържат неравномерно във фритюрника	Не сте използвали правилния вид картофи.	Използвайте пресни картофи и се уверете, че остават твърди по време на пържене.
	Не сте изплакнали правилно картофените пръчици, преди да ги изпържите.	Изплакнете добре картофените пръчици, за да премахнете нишестето от външната страна.
Пресните пържени картофи не са хрупкави.	Хрупкавостта на пържените картофи зависи от количеството масло и вода в пържените картофи.	Уверете се, че сте изсушили правилно картофените пръчици, преди да добавите олиото.
		Уверете се, че сте изсушили правилно картофените пръчици, преди да добавите олиото.
		Добавете малко повече олио за по-хрупкав резултат.

Спесификации:

-----Напрежение: 220-240V~50-60Hz

-----Мощност: 1700 Watts

-----Капацитет: 6L

-----Регулиране на температурата: 80°C-200°C

----- Таймер: 0-60 min



ВАЖНА ИНФОРМАЦИЯ ЗА ПРАВИЛНОТО ИЗХВЪРЛЯНЕ НА ПРОДУКТА В СЪОТВЕТСТВИЕ С ДИРЕКТИВА 2002/96/ЕС.

В края на експлоатационния живот продуктът не трябва да се изхвърля с домакинските отпадъци.

Необходимо е да се отнесе в специален местен център за разделно събиране на отпадъци или на предлагащ подобна услуга търговец.

Разделното изхвърляне на домакинските електроуреди води до избягване на възможните отрицателни последици за околната среда и здравето, които произтичат от неподходящото изхвърляне, и позволява повторно използване на ценни материали за постигане на значителни спестявания на енергия и ресурси. Продуктът е обозначен със задраскано кошче за отпадъци като предупреждение за разделното му изхвърляне.