

Rohnson[®]

Контактен грил R-2320

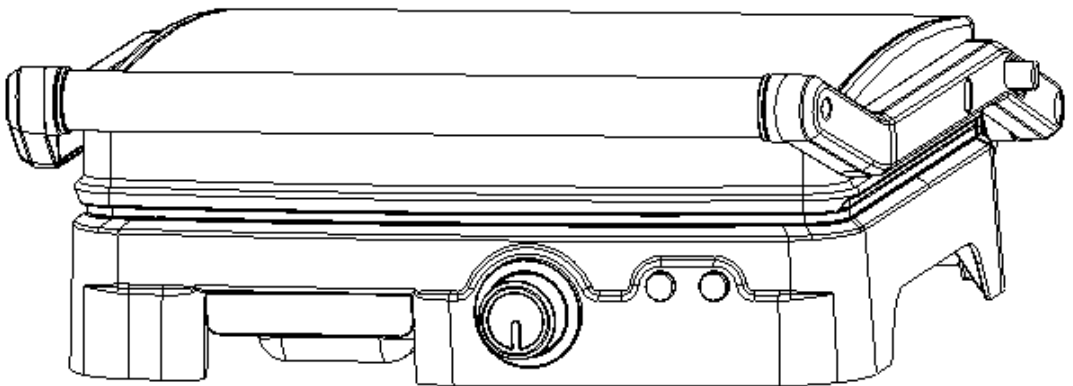

Инструкция за употреба

За вашата безопасност и постоянно ползване на този продукт, прочетете внимателно инструкциите за употреба, преди да го използвате. Моля, прочетете внимателно всички инструкции и ги запазете за бъдещи справки.

Важни предохранителни мерки

- Прочетете инструкциите
- Използвайте напрежение AC 220-240V, 50/60Hz. Уредът е предназначен само за домашна употреба
- Не докосвайте горещи повърхности. Използвайте дръжките и копчетата.
- За да се предпазите от опасност от токов удар, не потапяйте кабела, щепсела или устройството във вода или друга течност.
- Необходимо е наблюдение, когато уреда се използва от или близо до деца.
- Изключете от контакта, когато не използвате уреда и преди почистване. Оставете да се охлади, преди да поставите или извадите части или преди почистване на уреда.
- Не използвайте уреда ако е повреден, има някаква неизправност. За да избегнете риска от токов удар, никога не се опитвайте сами да ремонтирате уреда. Занесете уреда в оторизиран сервиз за проверка и ремонт. Неправилното сглобяване може да доведе до риск от токов удар при използване на уреда.
- Използването на аксесоари, които не са препоръчани от производителя, може да доведе до пожар, токов удар или риск от нараняване на хора.
- Не използвайте на открито и за комерсиални цели.
- Не оставяйте захранващия кабел да виси от ръба на масата или плота или да докоснете горещи повърхности.
- Не поставяйте в или близо до горещ газ или електрическа горелка или загрята фурна.
- Не използвайте уреда с външен таймер или отделна система за дистанционно управление.
- Изключете от контакта, когато не използвате уреда.
- При преместване на уреда трябва да се внимава.
- Тези уреди не са предназначени за употреба от хора (включително деца над 8 год.) с намалени физически, сетивни или умствени способности или липса на опит и познания, освен ако не са били подложени на надзор или указания относно използването на уреда от лице, отговарящо за тяхната безопасност. Децата трябва да бъдат наблюдавани, за да се гарантира, че не играят с уреда.
- Този уред не е предназначен за работа с външен таймер или отделна система за дистанционно управление
- Ако захранващият кабел е повреден, той трябва да бъде заменен изключително от производителя или неговия сервизен агент или подобно квалифицирано лице, за да се избегне опасност.

Описание на уреда

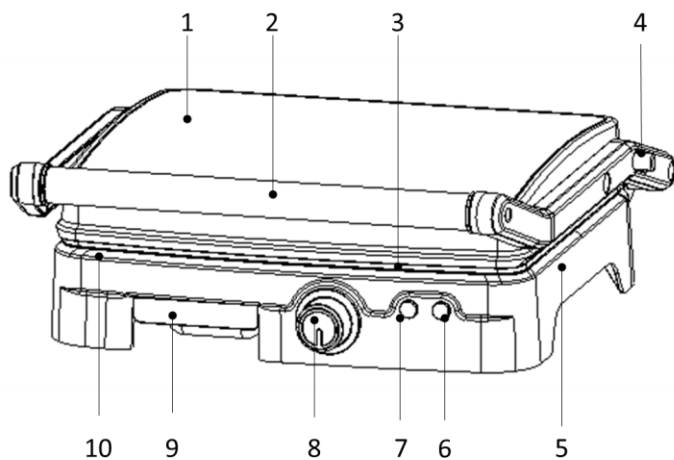

1. Горна част
2. Дръжка
3. Горна плоча
4. Лост за освобождаване
5. Долна част
6. Индикатор за готовност (Зелен)
7. Индикатор за захранване (Червен)
8. Термостат
9. Тавичка за оттичане
10. Долна плоча

Преди първа употреба

- Прочетете внимателно всички инструкции и ги запазете за бъдещи справки.
- Отстранете всички опъковъчни материали
- Почистете плочите като ги избършете с гъба или кърпа, напоена с топла вода.

Не потапяйте уреда във вода и не оставяйте водата да се стича по плочите

- Подсушете с кърпа или кухненски хартия.
- За най-добри резултати леко намажете плочите с малко олио за готвене или спрей за готвене.

Забележка: Когато използвате грила за първи път, може да се появи лек дим или миризма. Това е нормално при много отоплителни уреди. Това не засяга безопасността на вашия уред.

Начин на употреба

- 1: Пригответе продуктите, които трябва да се приготвят.
- 2: Включете грила в захранването, като се уверите, че термостата е поставен в положение „изключено“. Индикаторите за захранването и готовност ще светнат, което означава, че грилът е включен.
- 3: Изберете желаната температура чрез завъртане на регулатора на температурата по посока на часовниковата стрелка; зеленият индикатор за готовност ще светне, сигнализирайки, че грилът се загрива.
- 4: Загрейте грила за около 5-8 минути. Зеленият индикатор за готовност ще светне, когато бъде достигната желаната температура.
- 5: Поставете тавата за оттичане под края на канала.

6: Когато използвате като грил, поставете подготвените съставки върху долната плоча за готвене и след това затворете капака.

7: Гответе за около. 3-8 минути, в зависимост от вида на съставките и използваната температура.

8: След приключване на готвенето внимателно отворете капака и извадете храната с термоустойчива пластмасова или дървена шпатула.

9: За да изключите грила, завъртете регулатора на температурата в посока обратна на часовниковата стрелка до положение „изключено“.

10: Изключете скарата от електрическата мрежа. Оставете капака отворен и оставете да се охлади.

Забележка: Винаги подгръвайте плочите, преди да започнете да готвите. Внимателно нанесете тънък слой олио за готвене върху готварските плочи, като го разнесете внимателно с хартиена кърпа. Това ще спомогне за удължаване на живота на не залепващото покритие.

По време на употреба зеленият индикатор за готовност ще включи и изключи, за да покаже, че скарата поддържа избраната температура.

Внимание: Неприлепващите плочи за готвене стават много горещи по време на употреба, винаги използвайте устойчиви на топлина ръкавици, за да избегнете нараняване.

Предупреждение: Бъдете внимателни по време на готвене, от скарата ще излиза пара.

Използване на уреда като отворен грил

- Поставете грилана чиста, равна повърхност, където възнамерявате да готвите. Грилът може да бъде поставен в хоризонтална позиция.

- Горната плоча / капакът е на нивото с долната плоча / основата. Горната и долната плоча се подреждат, за да се създаде една голяма повърхност за готвене. В тази позиция хванете лостчето за освобождаване на шарнирите с дясната ръка.

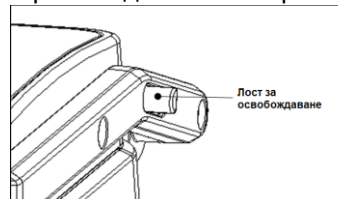

- С лявата си ръка хванете дръжката, използвайте дясната си ръка, за да плъзнете лоста към вас. Натиснете дръжката назад, докато капакът лежи на плота. Устройството ще остане в това положение, докато не вдигнете дръжката и капака, за да го върнете в затворено положение.

- Използвайте уреда като отворен грил за готвене на бургери, пържоли, домашни птици (не препоръчваме готвене на кокали, тъй като не готвят равномерно върху отворена скара), риба и зеленчуци.

- Готвенето на отворената скара е най-универсалният начин за използване на грила. В отворено положение имате двойна площ за готвене.

- Имате възможност да пригответе различни видове храни, без да се смесват аромати или да готвите големи количества от един вид храна. Отворената позиция позволява да се готвят различни разфасовки месо с различна дебелина.

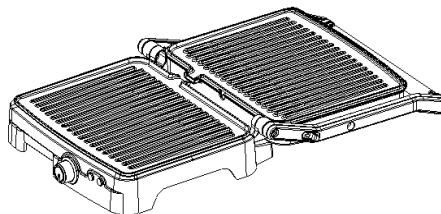

Хоризонтална позиция

Почистване и поддръжка

- Винаги изваждайте кабела от контакта и го оставяйте уреда да се охлади преди почистване. Уредът е по-лесен за почистване, когато е леко затоплен. Не е необходимо да разглобявате грила, за да го почистите. Никога не потапяйте грила във вода или да миете в съдомиялна машина.

- Избършете плочите с мека кърпа, за да отстраните остатъците от храна. Ако има загорели остатъци от храна използвайте топла вода, смесена с мек препарат върху остатъка от храната, след това почистете или поставете мокра кухненски хартия върху скарата, за да навлажнете остатъка от храната.

- Не използвайте абразивни препарати, които могат да надраскат или да повредят незалепващото покритие.

- Не използвайте метални прибори за отстраняване на храните, те могат да повредят незалепващата повърхност.

- Избършете външната страна на грила само с влажна кърпа. Не почиствайте външната повърхност с абразивна гъба или телена четка, тъй като това ще повреди покритието. Не потапяйте във вода или друга течност.

- Не мийте в съдомиялна.

- Отстранете и изпразнете тавата за оттичане след всяко използване и измийте с топла сапунена вода. Избягвайте използването на почистващи тампони или груби препарати,

тъй като те могат да повредят повърхността. Изплакнете и изсушете добре с чиста, мека кърпа и я поставете обратно.

Съхранение

- Винаги изключвайте уреда от захранването преди съхранение.
- Винаги оставяйте уреда да се охлади напълно преди съхранение
- Захранващият кабел може да бъде увит около дъното на основата за съхранение.

Спесификации: 220-240V~50/60Hz,1800W



ВАЖНА ИНФОРМАЦИЯ ЗА ПРАВИЛНОТО ИЗХВЪРЛЯНЕ НА ПРОДУКТА В СЪОТВЕТСТВИЕ С ДИРЕКТИВА 2002/96/ЕС.

В края на експлоатационния живот продуктът не трябва да се изхвърля с домакинските отпадъци.

Необходимо е да се отнесе в специален местен център за разделно събиране на отпадъци или на предлагащ подобна услуга търговец.

Разделното изхвърляне на домакинските електроуреди води до избягване на възможните отрицателни последици за околната среда и здравето, които произтичат от неподходящото изхвърляне, и позволява повторно използване на ценни материали за постигане на значителни спестявания на енергия и ресурси. Продуктът е обозначен със задраскано кошче за отпадъци като предупреждение за разделното му изхвърляне.