

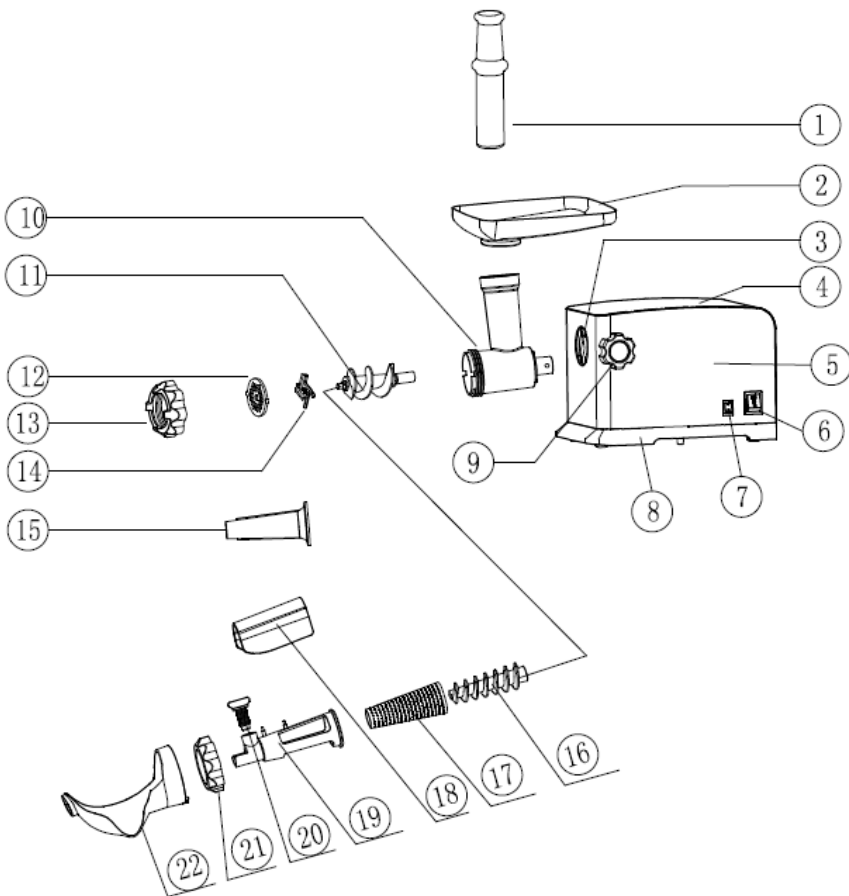

Инструкция за употреба за месомелачка

R-5403





## ОПИСАНИЕ

- |   |                                      |
|---|--------------------------------------|
| 1. Притисквач                           | 7. Бутон ON/OFF                      |
| 2. Тава за храна                        | 8. Долна част на корпуса             |
| 3. Отвор на главата                     | 9. Гайка на главата на месомелачката |
| 4. Горна част на корпуса                | 10. Глава                            |
| 5. Корпус                               | 11. Змиевиден елемент                |
| 6. Превключвател ВКЛ./ИЗКЛ./ОБРАТЕН ХОД | 12. Режеща приставка                 |
| 13. Фиксиращ пръстен                    | 17. Сито                             |
| 14. Нож за рязане                       | 18. Предпазен капак                  |
| 15. Приставка за наденица               | 19. Приставка за домати              |
| 16. Змиевидна приставка за домати       | 20. Регулируем винт                  |
| 21. Фиксиращ пръстен.                   | 21. Тавичка за отичане на сока       |

## ПРЕДПАЗНИ МЕРКИ

Прочетете внимателно инструкциите преди да използвате уреда и ги запазете през целия му експлоатационен живот. Неправилното боравене с уреда може да доведе до повредата му и да причини нараняване на потребителя или щети на собственост. За да намалите риска от пожар, токов удар или други наранявания, е необходимо да спазвате следните предпазителни мерки при използване на електрическата месомелачка.

- Преди да използвате уреда за първи път се уверете, че напрежението в дома Ви съответства на работното напрежение на уреда.

- Използвайте само доставените приставки.
- За да избегнете токов удар, НИКОГА НЕ ПОТАПЯЙТЕ уреда, захранващия кабел и щепсел във вода или други течности.
- Използвайте леко навлажнена кърпа, за да почистите корпуса на месомелачката. Подсушете.
- Никога не оставяйте работещата месомелачка без наблюдение.
- Винаги изключвайте месомелачката и изваждайте щепсела от контакта преди сглобяване, разглобяване или почистване.
- Поставете уреда на равна, стабилна повърхност, далеч от източници на топлина, открит огън или пряка слънчева светлина.
- Не поставяйте уреда върху затоплени повърхности или в близост до тях (например в близост до газови или електрически печки, до фурни или готварски повърхности).
- Работете внимателно със захранващия кабел. Не го усуквайте.
- Не използвайте захранващия кабел, за да носите месомелачката.
- Не позволявайте захранващия кабел да виси от ръба на плота и се уверете, че не докосва остри ръбове на мебели и горещи повърхности.
- При изключване на уреда от захранването хващайте щепсела и никога не дърпайте кабела.
- Не хващайте захранващия кабел и щепсел с влажни ръце. Това може да доведе до токов удар.
- Уредът не е предназначен за използване от деца на възраст под 8 години.
- Не позволявайте на децата да използват уреда като играчка и не допускайте да докосват корпуса му и захранващия кабел по време на работа.
- Уредът трябва да се държи далече от деца под 8 години по време на работа и в периодите между отделните цикли на употреба.

Този уред може да се използва от деца на възраст над 8 години и лица с намалени физически, осезателни или умствени възможности или с липса на опит и познания, ако бъдат наблюдавани или инструктирани относно безопасната употреба и разбират присъщите опасности. Децата не трябва да играят с уреда. Почистването и поддръжката не трябва да се правят от деца, освен ако не са по-възрастни от 8 години и са под наблюдение.

- Пазете уреда и кабела извън обхвата на деца под 8 години.
- Уредът не е предназначен за работа с външен таймер или отделна система с дистанционно управление.
- С оглед безопасността на децата не оставяйте без наблюдение полиетиленови торби, използвани като опаковка.

**Внимание!** Не позволявайте децата да играят с полиетиленови торби или опаковъчно фолио. **Има опасност от задушаване!**

- Не разглобявайте уреда сами. При наличие на дефект или неправилно функциониране, или след изпускане на уреда, го отнесете в най-близкия сервизен център.
- Пренасяйте уреда само в оригиналната опаковка.
- Пазете уреда далеч от обхвата на деца и хора с увреждания.

**Уредът е предназначен само за домашна употреба**

## **ХАРАКТЕРИСТИКИ НА МЕСОМЕЛАЧКАТА**

**Функция за обръщане на посоката на винта**

**«R» (обратна посока)** – тази функция се използва за отстраняване на задръствания, които се формират по време на обработката на продукти.

**Тавата за храна** осигурява удобно разполагане на храната по време на обработването ѝ.

**Три режещи пластини** с отвори с различен размер са предназначени за различна степен на смилане на продуктите.

### **ВНИМАНИЕ!**

- Преди да свържете уреда към захранването се уверете, че той е изключен.
- Преди да смелите месото отстранявайте костите и излишната мазнина.
- Не притискайте продуктите с други предмети или с пръстите си. Използвайте само доставения с уреда притисквач (1).
- Не потапяйте корпуса на месомелачката във вода или други течности.
- Не правете опити да обработвате храни с твърди фибри (например джинджифил или хрян) в месомелачката
- За да избегнете задръстване, не прилагайте твърде голям натиск при притискане на месото.
- Ако твърдо парче храна спре въртенето на винта и ножа, незабавно изключете уреда и използвайте функцията за обръщане на посоката на винта (R), за да отстраните задръстването преди да стартирате отново.

### **ПРЕДИ ДА ИЗПОЛЗВАТЕ МЕСОМЕЛАЧКАТА**

**След транспортиране или съхранение на уреда при зимни (студени) условия е необходимо да го държите поне два часа на стайна температура преди да го включите.**

- Разопакувайте месомелачката и отстранете опаковъчните материали. Избършете корпуса на уреда с влажна кърпа.
- Измийте всички подвижни части с топла вода и неутрален препарат. Изплакнете и подсушете добре преди да сглобите отново.
- Преди да използвате уреда за първи път се уверете, че напрежението в дома Ви съответства на работното напрежение на уреда.

### **ОСНОВНИ ПРИНЦИПИ ПРИ ИЗПОЛЗВАНЕ НА МЕСОМЕЛАЧКАТА**

- Месомелачката е предназначена само за обработка на продукти в битови условия и приготвяне на домашни полуготови храни.
- Сглобете уреда и го поставете на равна и суха повърхност. Уверете се, че вентилационните отвори върху корпуса не са блокирани.
- Поставете щепсела в контакта.
- Поставете подходяща купа под тръбата на месомелачката .
- Уверете се, че месото е напълно размразено, с отделени мазнини и кости и нарязано на кубчета или ленти, които влизат в отвора на тавата за храна .
- Включете уреда като натиснете бутона «ON/OFF».
- Подавайте бавно парчетата месо в тръбата на месомелачката като използвате притисквача (1).
- При работа използвайте само доставения с уреда притисквач (1).
- Не използвайте други предмети за притискане на продуктите. Не притискайте месото с ръце.
- Не прилагайте твърде голям натиск при притискане на месо или други продукти.
- Ако по време на работа се формира задръстване на храна, използвайте режима за обратно завъртане на винта (REV), за да отстраните задръстването. За да изберете режима за обратно движение на винта

(R), изключете месомелачката чрез натискане на бутона «ON/OFF/», изчакайте докато винта престане да се върти и натиснете и задръжте бутона «/REVERSE». Винтът се завърта в обратна посока.

- Не работете непрекъснато с уреда повече от 5 минути.
- След 5 минути непрекъсната употреба, изключете месомелачката и оставете да се охлади през следващите 10-15 минути, преди да я използвате отново.
- След като приключите с работата, изключете месомелачката, натиснете бутона «ON/OFF» и изключете уреда. След това можете да го разглобите.

## MEAT PROCESSING

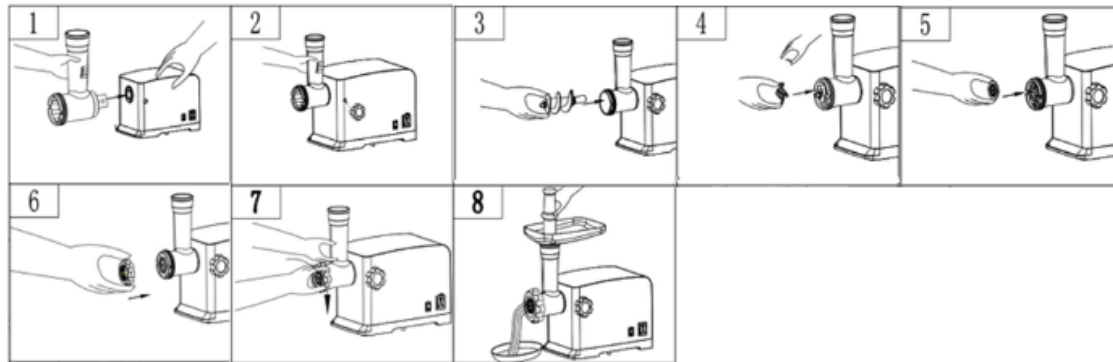

1. Захванете тръбата на месомелачката на мястото на обработка и завъртете по часовниковата стрелка, докато се фиксира [Илюстрация 1]
2. Поставете винта в тръбата на месомелачката с дългия край на шпиндела. [Илюстрация 3]
3. Разположете кръстатия нож върху винта за подаване с плоската режеща страна насочена нагоре. [Pic 4]
4. Поставете режещите пластини върху ножа [Илюстрация 5], като внимавате ръбовете на пластината да съвпадат с отворите в корпуса на приставката за смилане на месомелачката. Затегнете гайката. [Илюстрация 6]

### Внимание!

- Разположете режещата страна на пластината към плочата. Ако пластината не бъде поставена правилно, няма да смилат продуктите.
  - Режещата пластина за средно смилане е подходяща за обработка на сурово и сготвено месо, риба и др.
5. Монтирайте тавата за храна върху тръбата на месомелачката.
  6. Използвайте притисквача, за да притискате храната внимателно, парче по парче в тръбата. Не притискайте твърде силно храната, когато възникне задръстване.
  7. Поставете захранващия щепсел в контакта.
  8. Включете уреда като натиснете бутона «ON/OFF».
  9. По време на работа използвайте само притисквача.

### Забележки:

- За по-добро обработване на месото го нарежете на кубчета или ленти. Размразявайте напълно замразеното месо.
- По време на работа използвайте само доставения с уреда притисквач; не използвайте други предмети и не притискайте месото с ръцете си.

10. След като приключите с работата изключете месомелачката, натиснете бутона «ON/OFF/» и изключете уреда. След това можете да го разглобите.
11. За да отстраните приставката за смилане на месомелачката, натиснете бутона за заключване , завъртете тръбата по часовниковата стрелка и я отстранете.
12. За да разглобите приставката за смилане на месомелачката, развийте гайката и извадете пластината, кръстатия нож и винта от тръбата на месомелачката.

### ФУНКЦИЯ ЗА АВТОМАТИЧНО ИЗКЛЮЧВАНЕ

Месомелачката разполага с функция за автоматично изключване в случай на прегряване на двигателя.

- Ако двигателят прегрее, автоматичният термичен превключвател се включва и месомелачката се изключва.
- В този случай изключете уреда незабавно.
- Оставете месомелачката да се охлади за приблизително 50-60 минути преди да я включите отново.
- Включете месомелачката в захранването и натиснете бутона за включване. Ако месомелачката не се включва, е възможно това да се дължи на повреда. В този случай се обърнете към упълномощен сервиз за ремонт.

### ГРИЖИ ЗА МЕСОМЕЛАЧКАТА

- След като приключите работа, изключете месомелачката, натиснете бутона «ON/OFF/REVERSE» и извадете щепсела от контакта.
- Натиснете бутона за заключване, завъртете приставката за смилане по часовниковата стрелка и я отстранете.
- Развийте гайката, отстранете поставените режещи пластини и кръстатата пластина от винта .
- Извадете винта от тръбата на месомелачката .
- Отстранете остатъците от храна от винта
- Измийте всички използвани части на месомелачката с топла вода и неутрален препарат. Изплакнете ги добре и ги подсушете, преди да ги сглобите.
- Почистете тръбата на месомелачката с леко навлажнена кърпа и подсушете.
- Не използвайте разтворители и абразиви за почистване на тръбата .
- Не допускате проникване на вода в корпуса на месомелачката

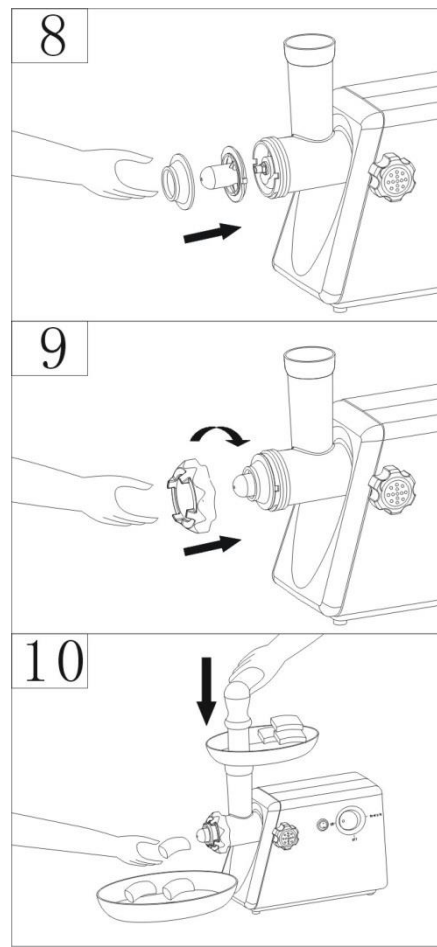

### ПРИГОТВЯНЕ НА КЕБЕ

## РЕЦЕПТА ЗА ПЪЛНЕЖА

Овнешко - 100g

Олио – 1 супена лъжица

Лук (фино нарязан) -1 супена лъжица

Подправки -по Ваш вкус

Сол- по Ваш вкус

Брашно -1 супена лъжица

- Смелете овнешкото веднъж или два пъти.
- Пържете лука докато стане кафяв и добавете смляното овнешко, всички подправки, сол и брашно.

## ВЪНШНА ОБВИВКА

Месо без мазнина 450g

Брашно 150-200g

Подправки по Ваш вкус

Индийско орехче (фино смляно) 1

Смляна червена чушка по Ваш вкус

Чушка по Ваш вкус

- Смелете месото три пъти и смесете съставките в купа. Повече месо и по-малко брашно за външната обвивка създава по-добра консистенция и вкус.
- Смелете сместа три пъти.
- Разглобете, като следвате стъпки 5-3, за да освободите режещата пластина.
- Поставете приставката за кебе А и В във вала на подаващия винт, като захванете в отворите (фиг.8).
- Завийте здраво на място фиксиращия пръстен. Не затягайте твърде много (фиг.10).

## ПОДДРЪЖКА НА МЕСОМЕЛАЧКАТА

- След като приключите работата си, изключете месомелачката, натиснете бутона «ON / OFF» и го изключете от контакта.
- Разхлабете бутона за заключване, завъртете главата на месомелачката по посока на часовниковата стрелка и го извадете.
- Развийте гайката, отстранете монтираните пластини и кръстосаното острие от винта .
- Извадете винта от главата.
- Отстранете остатъците от храната от винта.
- Измийте всички използвани части на месомелачката с топла вода и неутрален почистващ препарат, след което изплакнете и изсушете преди да ги сглобите.
- Почистете тръбата с леко влажна кърпа и след това избършете.
- Не използвайте разтворители или абразиви за почистване на главата.
- Уверете се, че в корпуса на месомелачката няма вода.

## СЪХРАНЕНИЕ

- Преди да извадите месомелачката за съхранение, уверете се, че корпуса на устройството и всички сменяеми части са чисти и сухи.
- Съхранявайте уреда далеч от деца на сухо и хладно място.

Производителят запазва правото да променя дизайна и спецификациите на уреда без а предварително уведомление.



**ВАЖНА ИНФОРМАЦИЯ ЗА ПРАВИЛНОТО ИЗХВЪРЛЯНЕ НА ПРОДУКТА В СЪОТВЕТСТВИЕ С ДИРЕКТИВА 2002/96/ЕС.**

В края на експлоатационния живот продуктът не трябва да се изхвърля с домакинските отпадъци. Необходимо е да се отнесе в специален местен център за разделно събиране на отпадъци или на предлагаш подобна услуга търговец.

Разделното изхвърляне на домакинските електроуреди води до избягване на възможните отрицателни последици за околната среда и здравето, които произтичат от неподходящото изхвърляне, и позволява повторно използване на ценни материали за постигане на значителни спестявания на енергия и ресурси. Продуктът е обозначен със задраскано кошче за отпадъци като предупреждение за разделното му изхвърляне.